

# PREVENTA EXCLUSIVA, TU MEJOR INVERSIÓN



Un proyecto pensado  
en tu bienestar...

# UN GRAN HOGAR EN LA CIUDAD

## Mónaco 320

En Deca Bienes Raíces nos preocupamos por tu calidad de vida y satisfacción, por ello cada proyecto es único en todos los aspectos.

La colonia Zacahuitzco es una de las colonias más antiguas y emblemáticas de la Ciudad de México. Se encuentra ubicada en el corazón de la delegación Benito Juárez y cuenta con una larga historia que se remonta a la época prehispánica.

El nombre proviene del náhuatl y significa "lugar de grandes trozos de madera". Durante la época prehispánica, esta zona era una importante zona agrícola y se utilizaba para el cultivo de maíz, frijoles y calabaza.

En la actualidad, es una zona residencial con una amplia variedad de opciones de vivienda, desde pequeños departamentos hasta grandes casas. Es una colonia muy bien comunicada, gracias a la cercanía de avenidas principales de la ciudad, tales como Tlalpan.

Zacahuitzco cuenta con varios parques y espacios verdes, como el Parque de los Venados y la Casa de la Cultura Jaime Sabines. También puedes encontrar una gran variedad de comercios y servicios, como tiendas de abarrotes, restaurantes, tiendas de ropa, entre otros.

En resumen, es una de las colonias más históricas y emblemáticas de la CDMX, con una amplia variedad de opciones de vivienda y servicios. Es una zona con una gran riqueza cultural y arquitectónica que vale la pena explorar.

Experimenta vivir en un desarrollo que cuenta con espacios que incluyen la más alta calidad en diseño con una dimensión moderna, adaptada a un entorno familiar y juvenil. Descubre la mejor alternativa para vivir donde el lujo y estilo de vida reinan en todos los sentidos, contando con todas las comodidades, detalles, servicios y todo lo que necesitas para vivir plenamente.

Este desarrollo sin duda es la mejor opción para ti y tu familia.



EXCELENTE CALIDAD DE VIDA





# LA MEJOR UBICACIÓN EN ZACAHUITZCO Y CALIDAD DE VIDA ÚNICA

- ◆ Gastronomía & Cultura
- ◆ Entretenimiento
- ◆ Supermercados

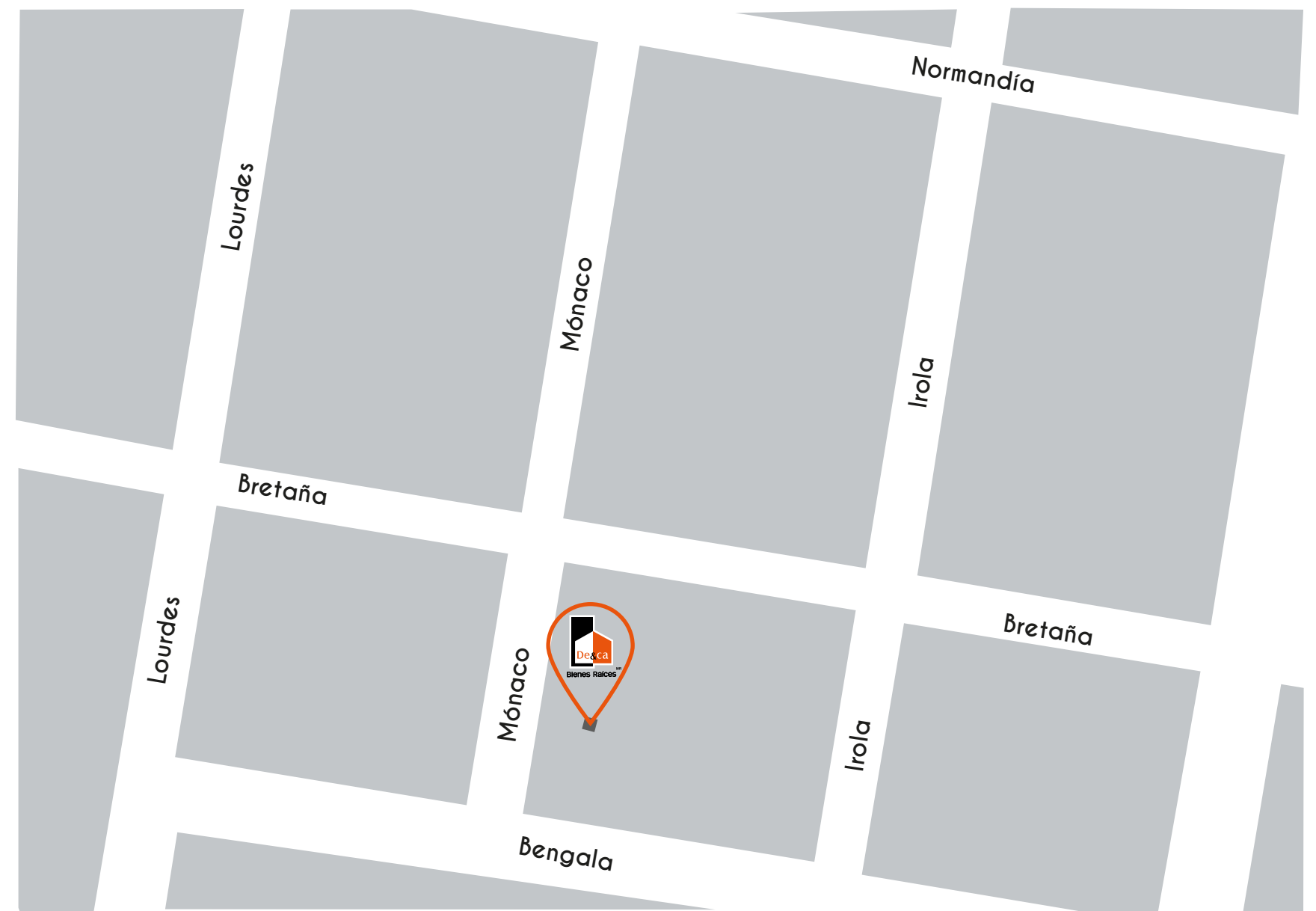



ESPACIOS AL AIRE LIBRE PARA DISFRUTAR





## TU COMODIDAD, TU TRANQUILIDAD



### La mejor opción para mejorar tu calidad de vida

Experimenta vivir en un desarrollo que incluye elementos de la mejor calidad en diseño, contando con detalles modernos y un ambiente lleno de armonía.

Dale un giro a tu vida y la de tus seres queridos. En este lugar tu tranquilidad y gozo son la prioridad, es por eso que incluye todas las comodidades para que vivas satisfactoriamente.

# 31 DEPTOS

De 63 m<sup>2</sup>  
a 149 m<sup>2</sup>



2 Recámaras, la Principal con Baño



2 Baños Completos



Cocina Integral



Closet de Lavado



Estancia / Comedor



Terraza o Roof \*



1 y 2 Cajones de Estacionamiento



Elevador



Caseta de Vigilancia con 1/2 Baño

\*Algunos departamentos cuentan con esta opción.



TIEMPO EN FAMILIA





EXCLUSIVOS DESARROLLOS INMOBILIARIOS  
PARA CREAR GRANDES ESPACIOS

## TIPO 1PB D-004 y D-006

- ◆ Estancia
- ◆ Comedor
- ◆ Cocina
- ◆ Recámara Principal
- ◆ Baño Principal
- ◆ Recámara Secundaria
- ◆ 2 Baños Completos
- ◆ Closet y/o Cuarto de Lavado
- ◆ Salón de Juegos
- ◆ Terrazas

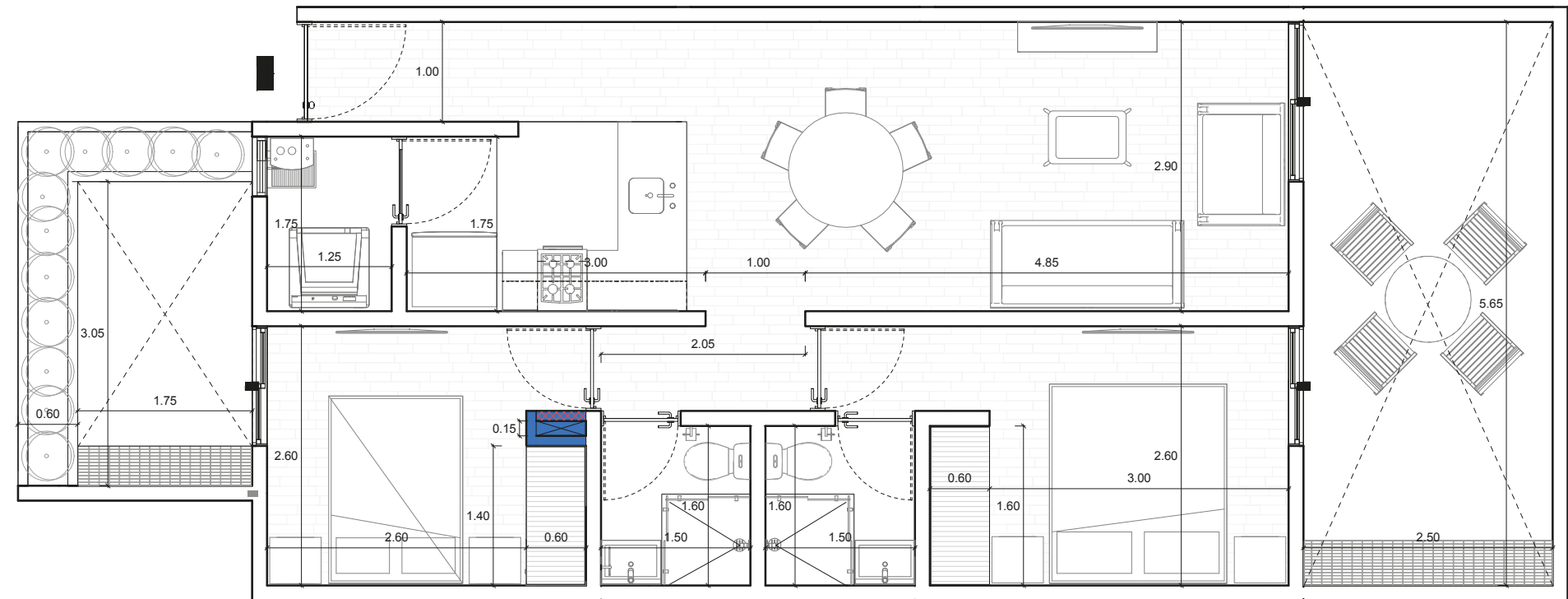

Ubicación en planta

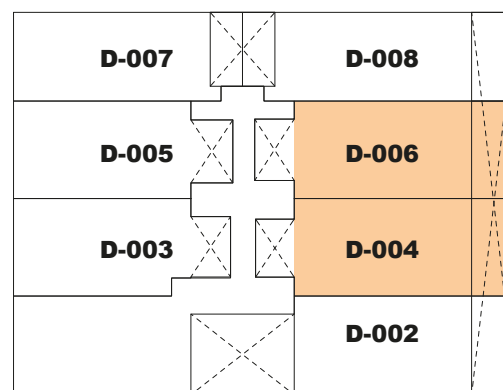

# TIPO 2PB

## D-003 y D-005

- ◆ Estancia
- ◆ Comedor
- ◆ Cocina
- ◆ Recámara Principal
- ◆ Recámara Secundaria
- ◆ 2 Baños Completos
- ◆ Closet y/o Cuarto de Lavado
- ◆ Terraza

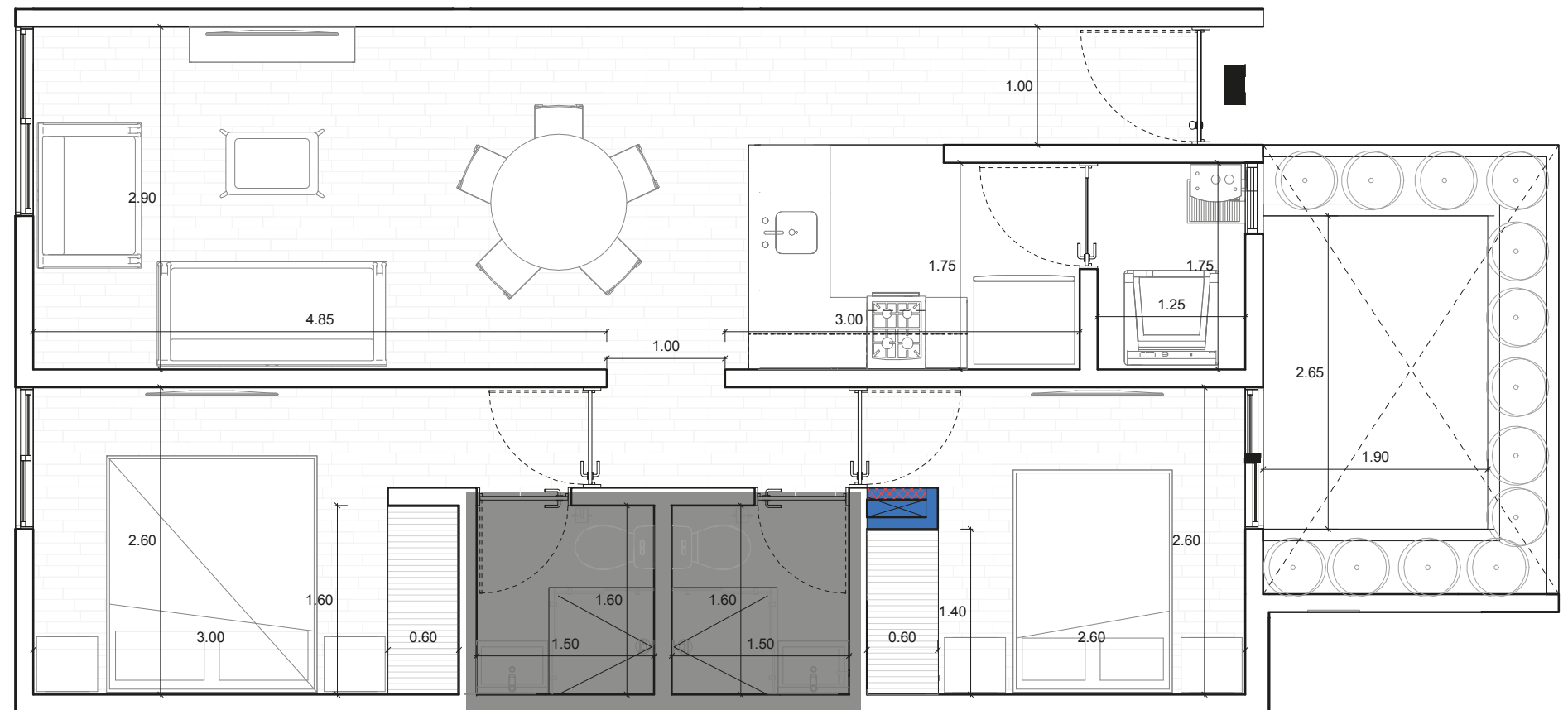

Ubicación en planta

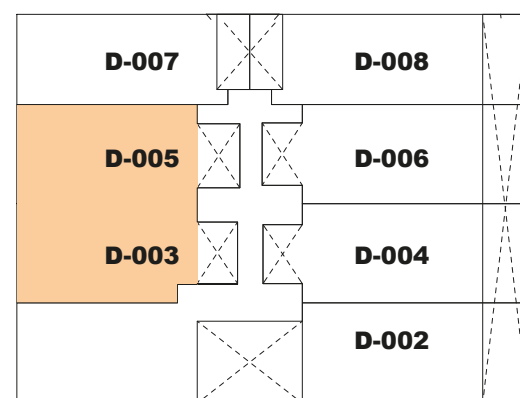

Innovación de tecnología en nuestros procesos de diseño. Nuestros materiales de construcción son de primera calidad con todas las pruebas y normas de seguridad aprobadas.

# TIPO 3PB

## D-002

- ◆ Estancia
- ◆ Comedor
- ◆ Cocina
- ◆ Recámara Principal
- ◆ Recámara Secundaria
- ◆ 2 Baños Completos
- ◆ Closet y/o Cuarto de Lavado
- ◆ Terraza

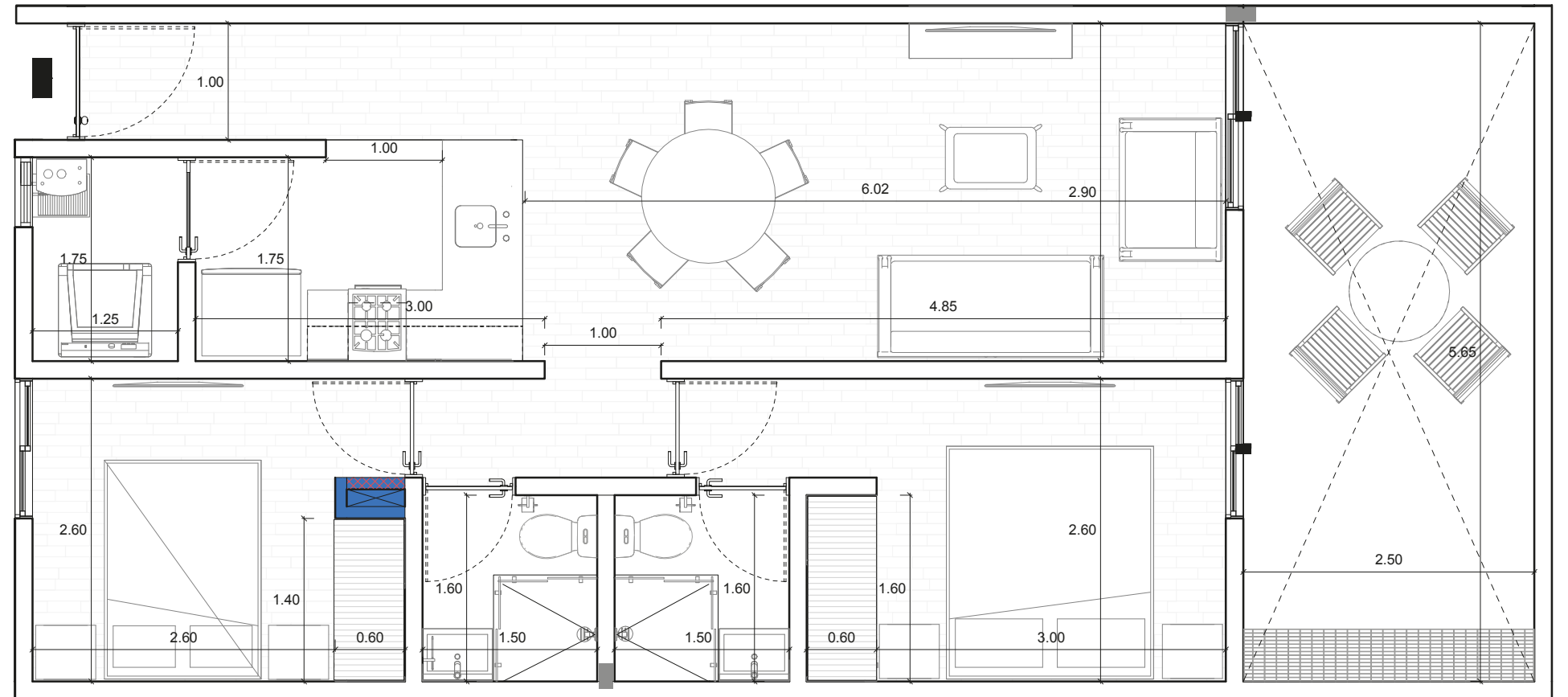

Ubicación en planta

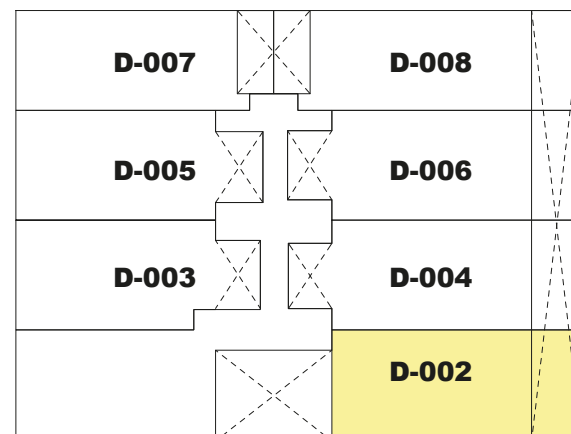

# TIPO 4PB

D-007

- ◆ Estancia
- ◆ Comedor
- ◆ Cocina
- ◆ Recámara Principal
- ◆ Baño Principal
- ◆ Recámara Secundaria
- ◆ 1 Medio Baño
- ◆ Closet y/o Cuarto de Lavado
- ◆ Terraza

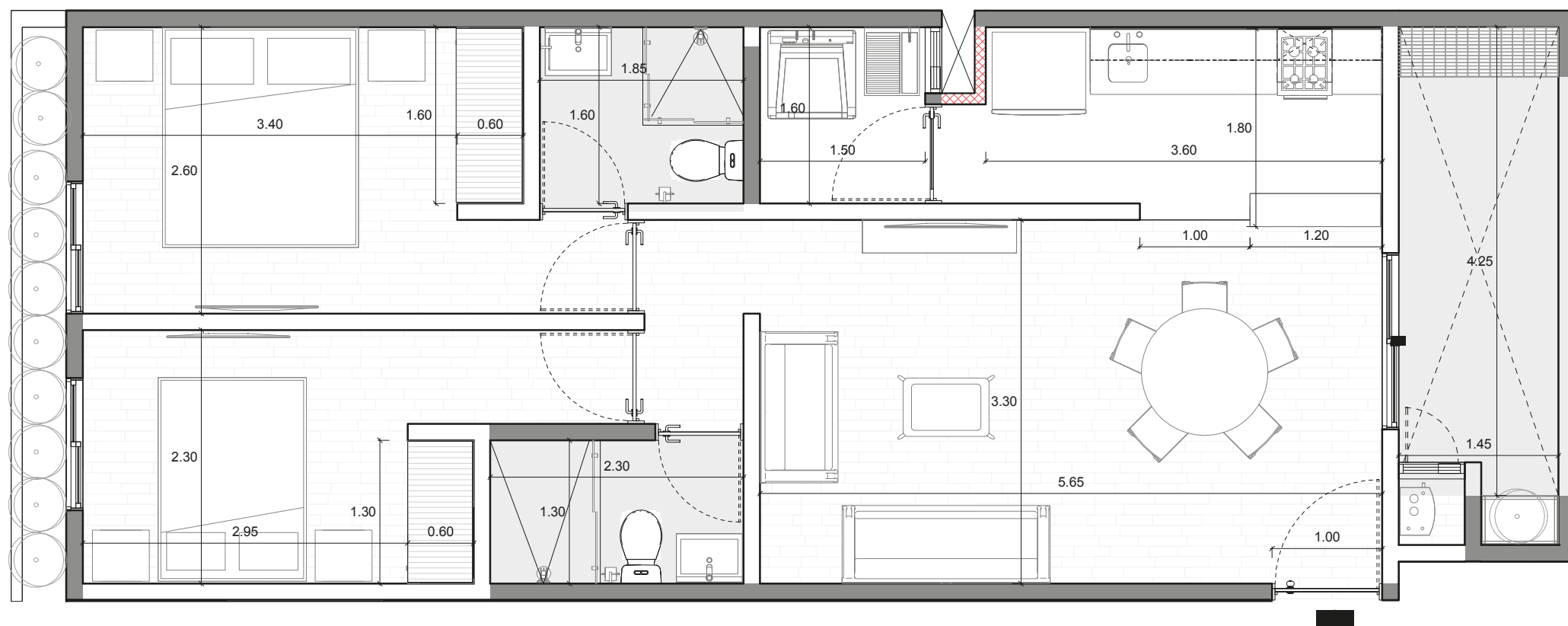

Ubicación en planta

<b>D-007</b>		<b>D-008</b>	
<b>D-005</b>		<b>D-006</b>	
<b>D-003</b>		<b>D-004</b>	
		<b>D-002</b>	

Innovación de tecnología en nuestros procesos de diseño. Nuestros materiales de construcción son de primera calidad con todas las pruebas y normas de seguridad aprobadas.

# TIPO 5PB

## D-008

- ◆ Estancia
- ◆ Comedor
- ◆ Cocina
- ◆ Recámara Principal
- ◆ Baño Principal
- ◆ Recámara Secundaria
- ◆ 1 Baño Completo
- ◆ Closet y/o Cuarto de Lavado
- ◆ Balcón

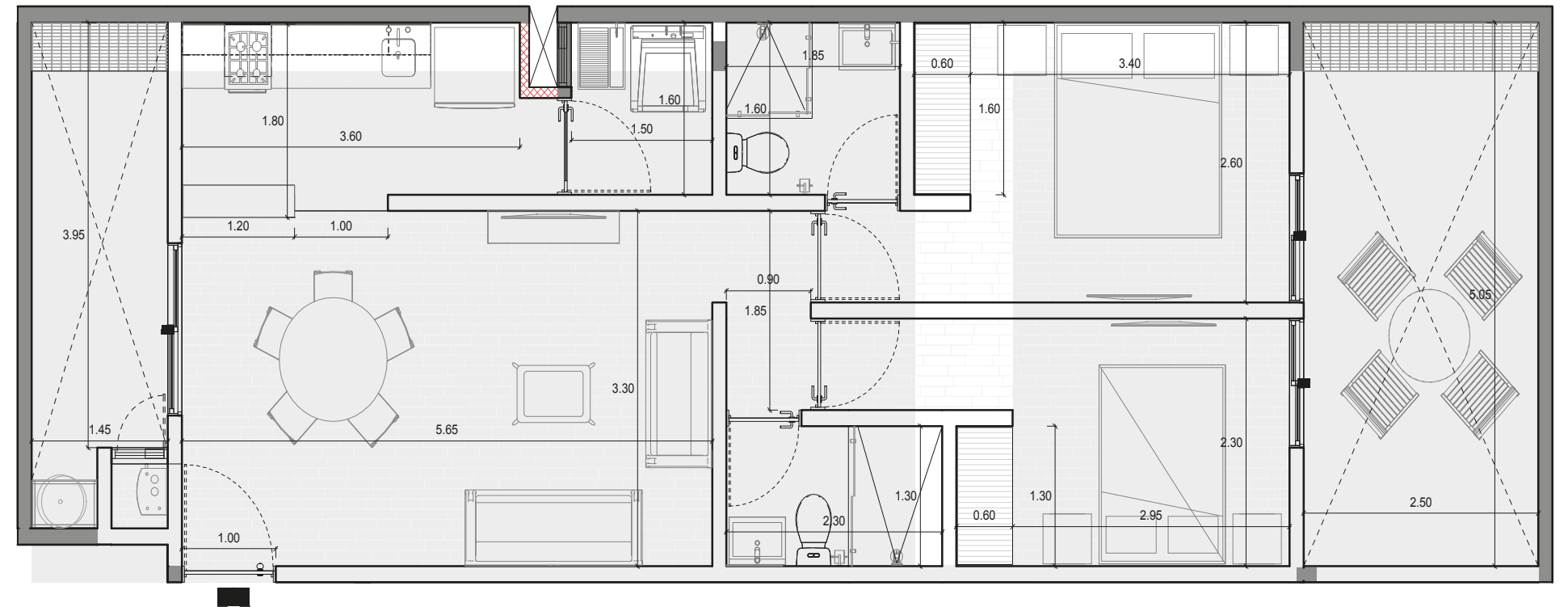

Ubicación en planta

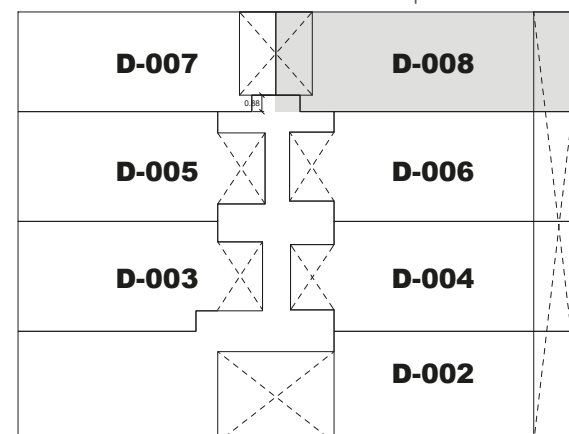

Innovación de tecnología en nuestros procesos de diseño. Nuestros materiales de construcción son de primera calidad con todas las pruebas y normas de seguridad aprobadas.



# TIPO 6

D-102, D-202, D-104,  
D-204, D-106 y D-206

- ◆ Estancia
- ◆ Comedor
- ◆ Cocina
- ◆ Recámara Principal
- ◆ Baño Principal
- ◆ Recámara Secundaria
- ◆ 1/2 Baño
- ◆ Cuarto de Lavado

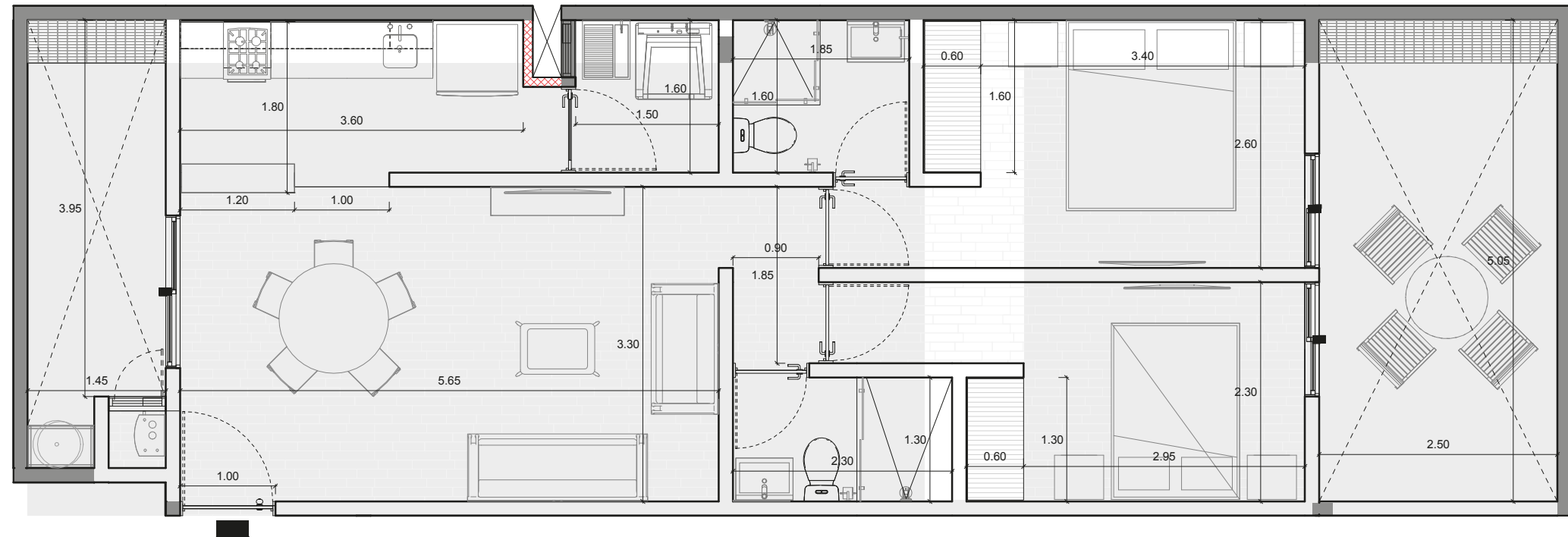

Ubicación en planta

<b>D-107</b>	X	<b>D-108</b>
<b>D-207</b>	X	<b>D-208</b>
<b>D-105</b>	X	<b>D-106</b>
<b>D-205</b>	X	<b>D-206</b>
<b>D-103</b>	X	<b>D-104</b>
<b>D-203</b>	X	<b>D-204</b>
<b>D-101</b>	X	<b>D-102</b>
<b>D-201</b>	X	<b>D-202</b>



# TIPO 8

## D-108 y D-208

- ◆ Estancia
- ◆ Comedor
- ◆ Cocina
- ◆ Recámara Principal
- ◆ Baño Principal
- ◆ Recámara Secundaria
- ◆ 1 Baño Completo
- ◆ Cuarto de Lavado

Ubicación en planta

<b>D-107</b>	X	<b>D-108</b>
<b>D-207</b>	X	<b>D-208</b>
<b>D-105</b>	X X	<b>D-106</b>
<b>D-205</b>	X X	<b>D-206</b>
<b>D-103</b>	X X	<b>D-104</b>
<b>D-203</b>	X X	<b>D-204</b>
<b>D-101</b>	X	<b>D-102</b>
<b>D-201</b>	X	<b>D-202</b>

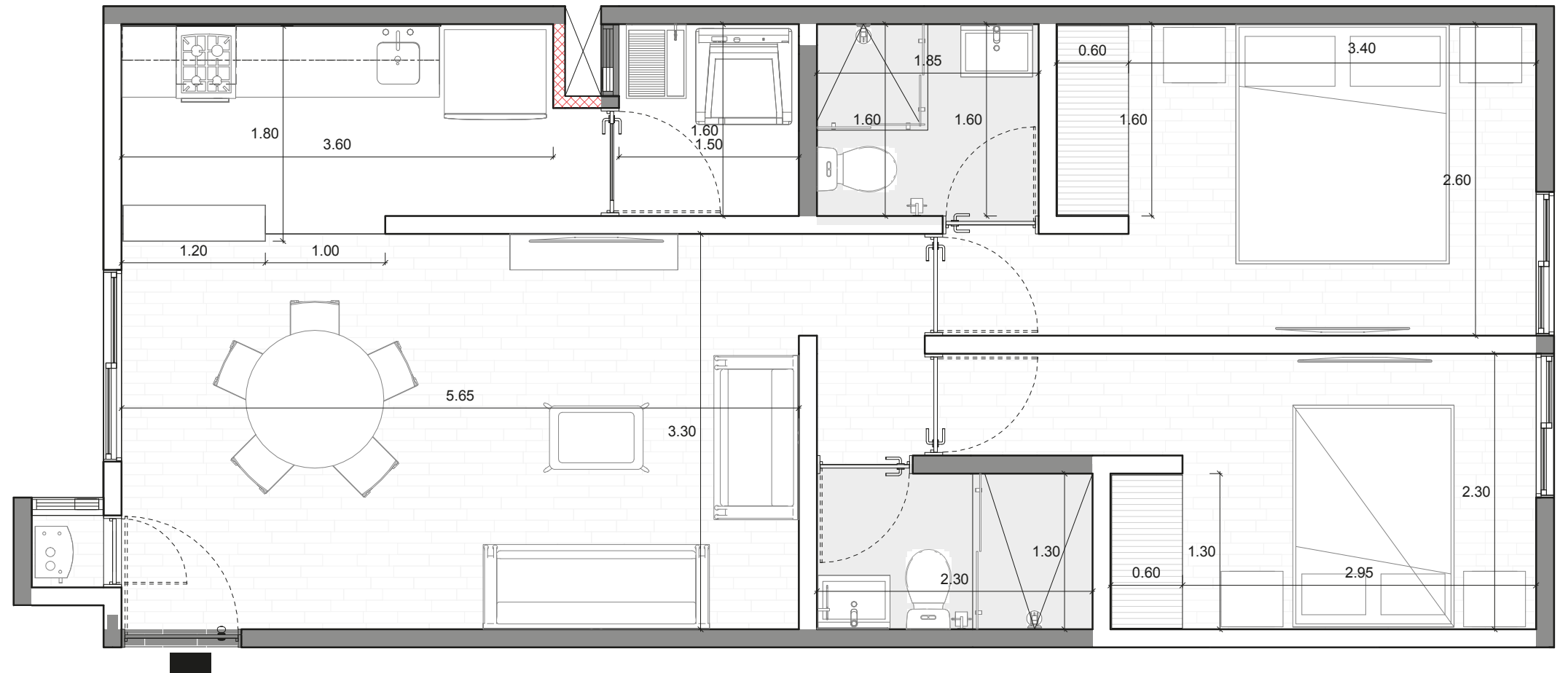

# TIPO 9

## D-107 y D-207

- ◆ Estancia
- ◆ Comedor
- ◆ Cocina
- ◆ Recámara Principal
- ◆ Baño Principal
- ◆ Recámara Secundaria
- ◆ 1 Baño Completo
- ◆ Cuarto de Lavado
- ◆ Balcón

Ubicación en planta

<b>D-107</b>		<b>D-108</b>
<b>D-207</b>		<b>D-208</b>
<b>D-105</b>		<b>D-106</b>
<b>D-205</b>		<b>D-206</b>
<b>D-103</b>		<b>D-104</b>
<b>D-203</b>		<b>D-204</b>
<b>D-101</b>		<b>D-102</b>
<b>D-201</b>		<b>D-202</b>

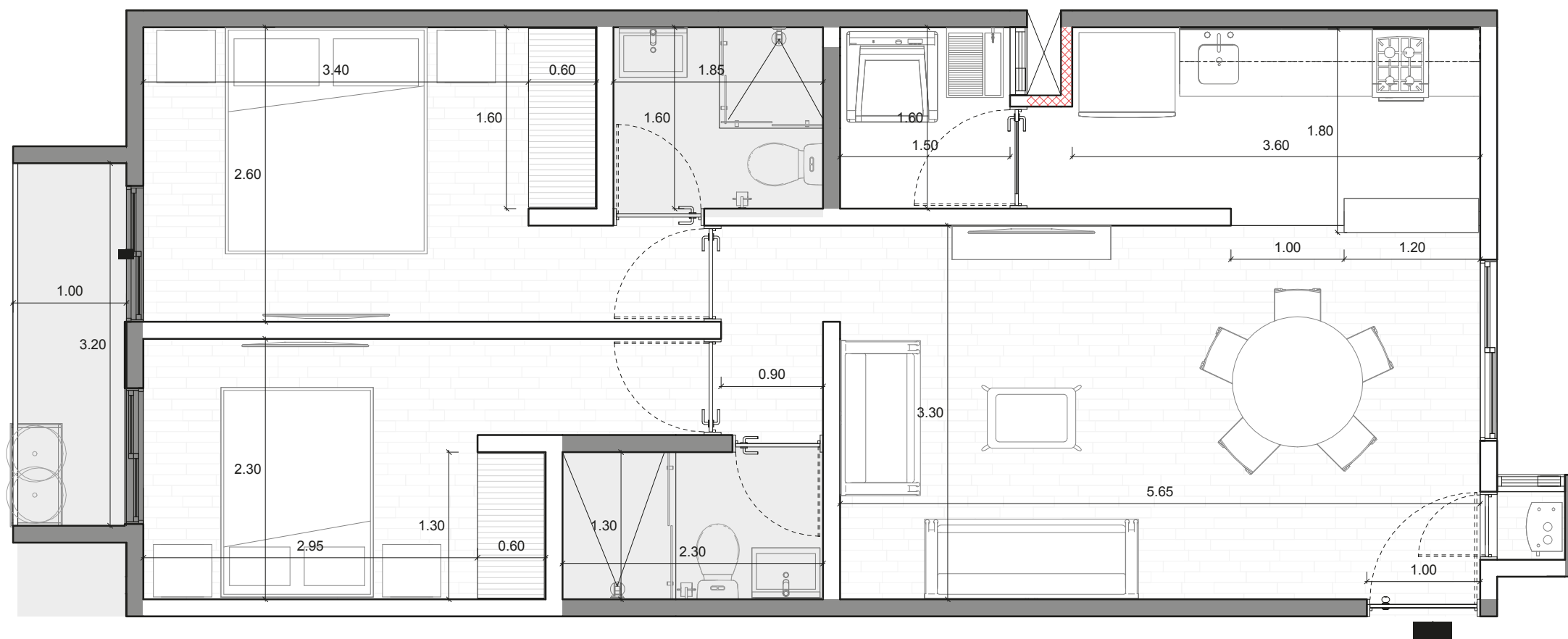

# TIPO 10

PH - 02, 04 y 06

- ◆ Estancia
- ◆ Comedor
- ◆ Cocina
- ◆ Recámara Principal
- ◆ Baño Principal
- ◆ Recámara Secundaria
- ◆ 1 Baño Completo
- ◆ Cuarto de Lavado
- ◆ Roof de Uso Común
- ◆ Área de Lavadero

Ubicación en planta

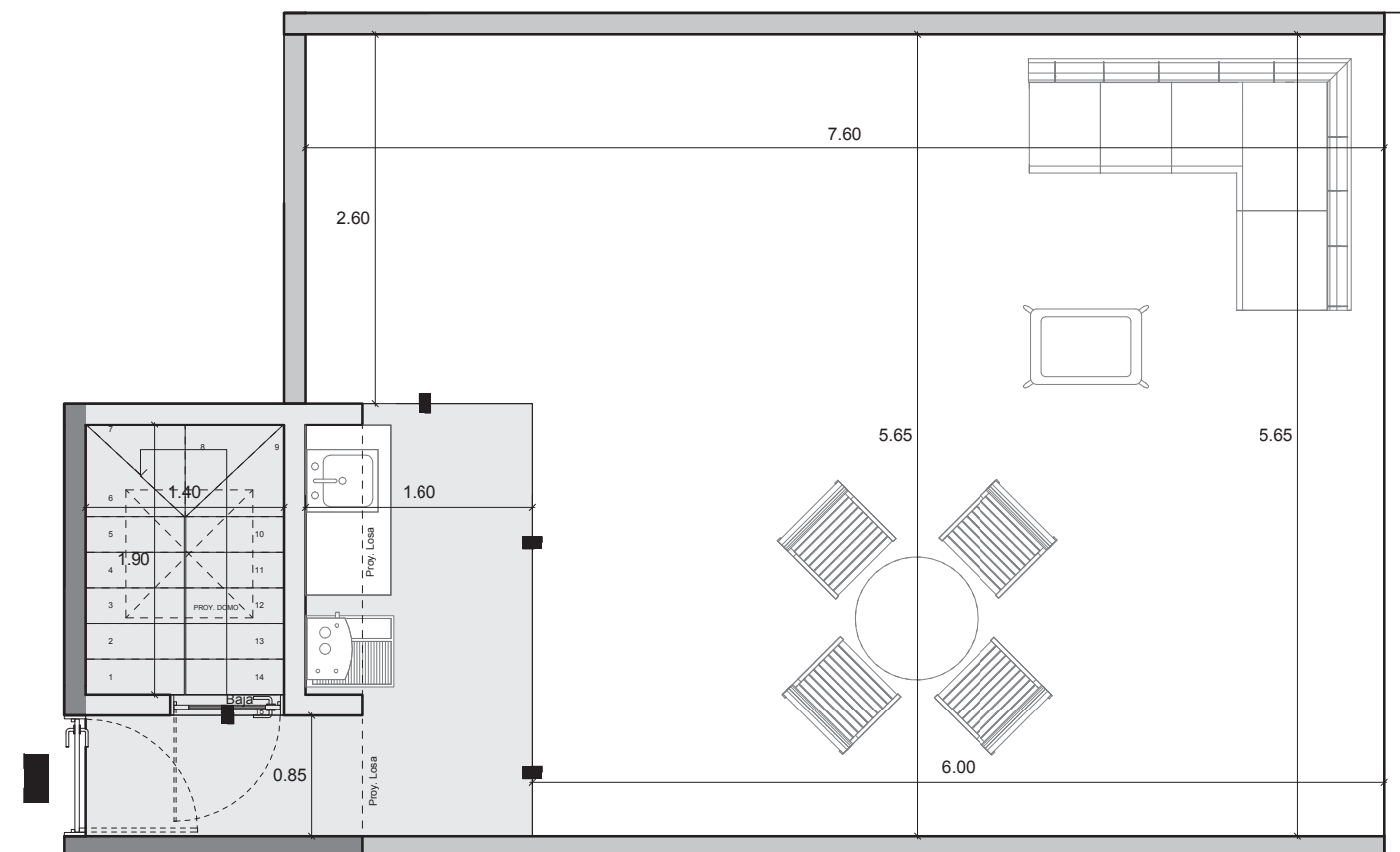
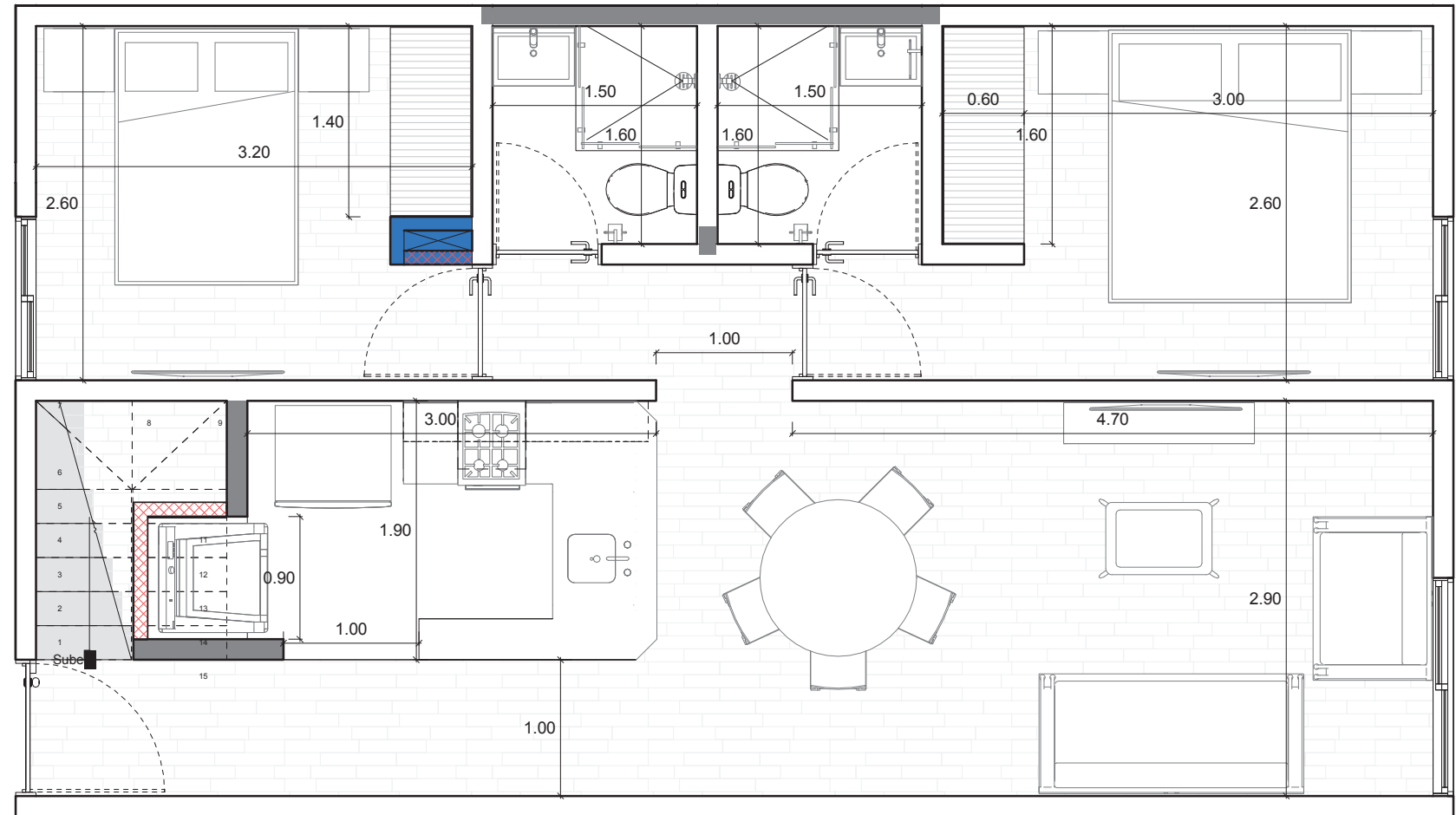
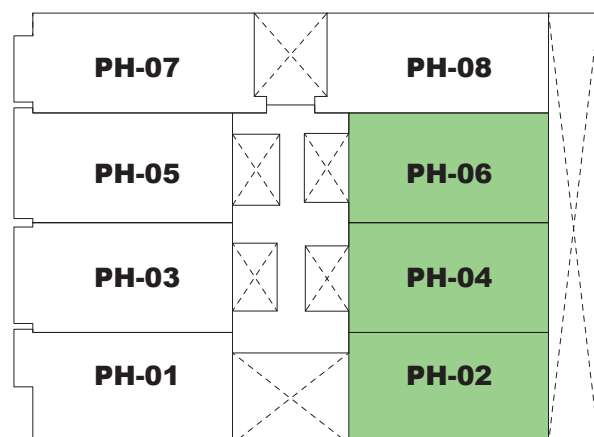

# TIPO 11

## PH - 01, 03 y 05

- ◆ Estancia
- ◆ Comedor
- ◆ Cocina
- ◆ Recámara Principal
- ◆ Baño Principal
- ◆ Recámara Secundaria
- ◆ 1 Baño Completo
- ◆ Cuarto de Lavado
- ◆ Roof de Uso Común
- ◆ Área de Lavadero
- ◆ Balcón

Ubicación en planta

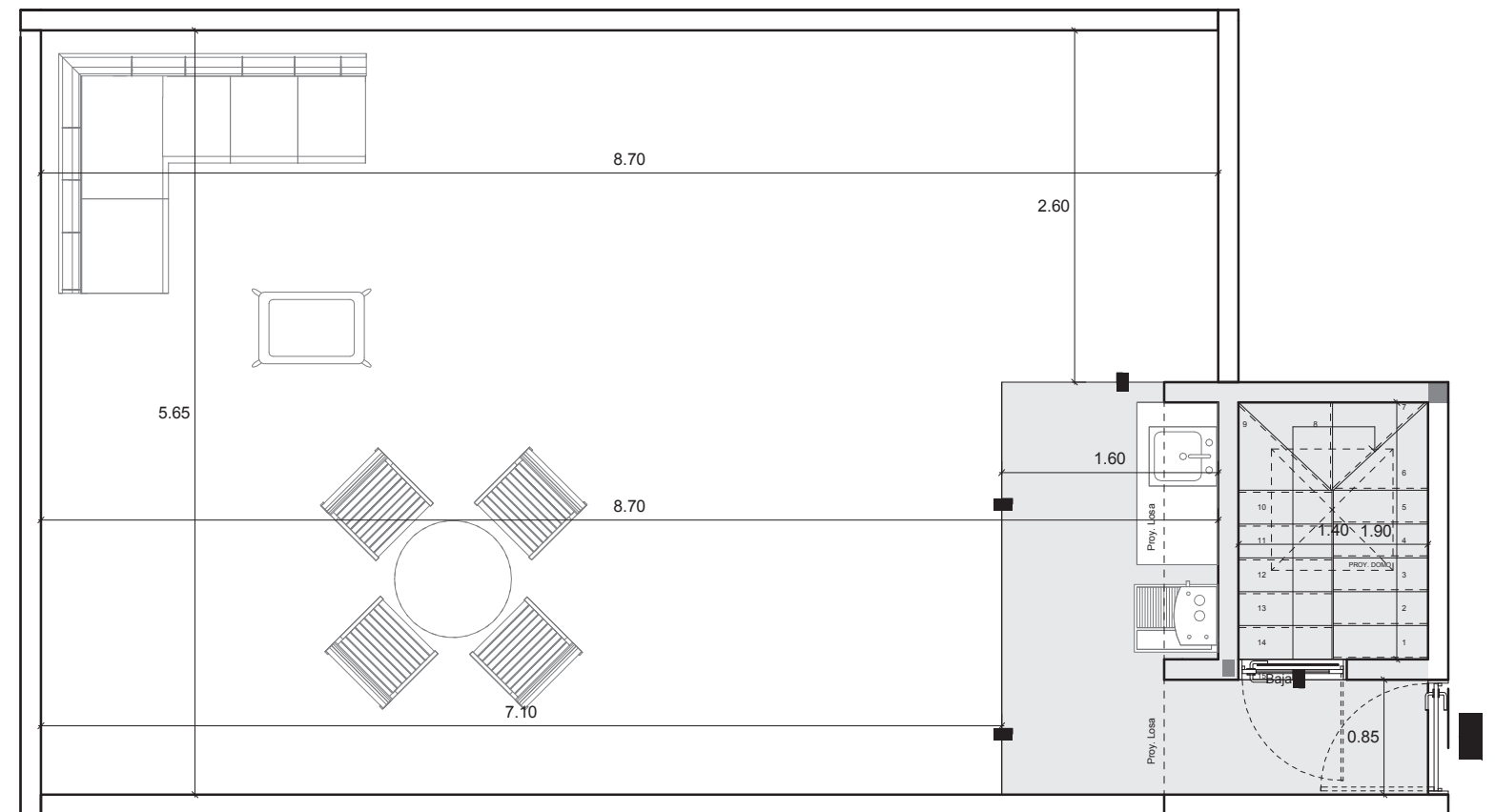
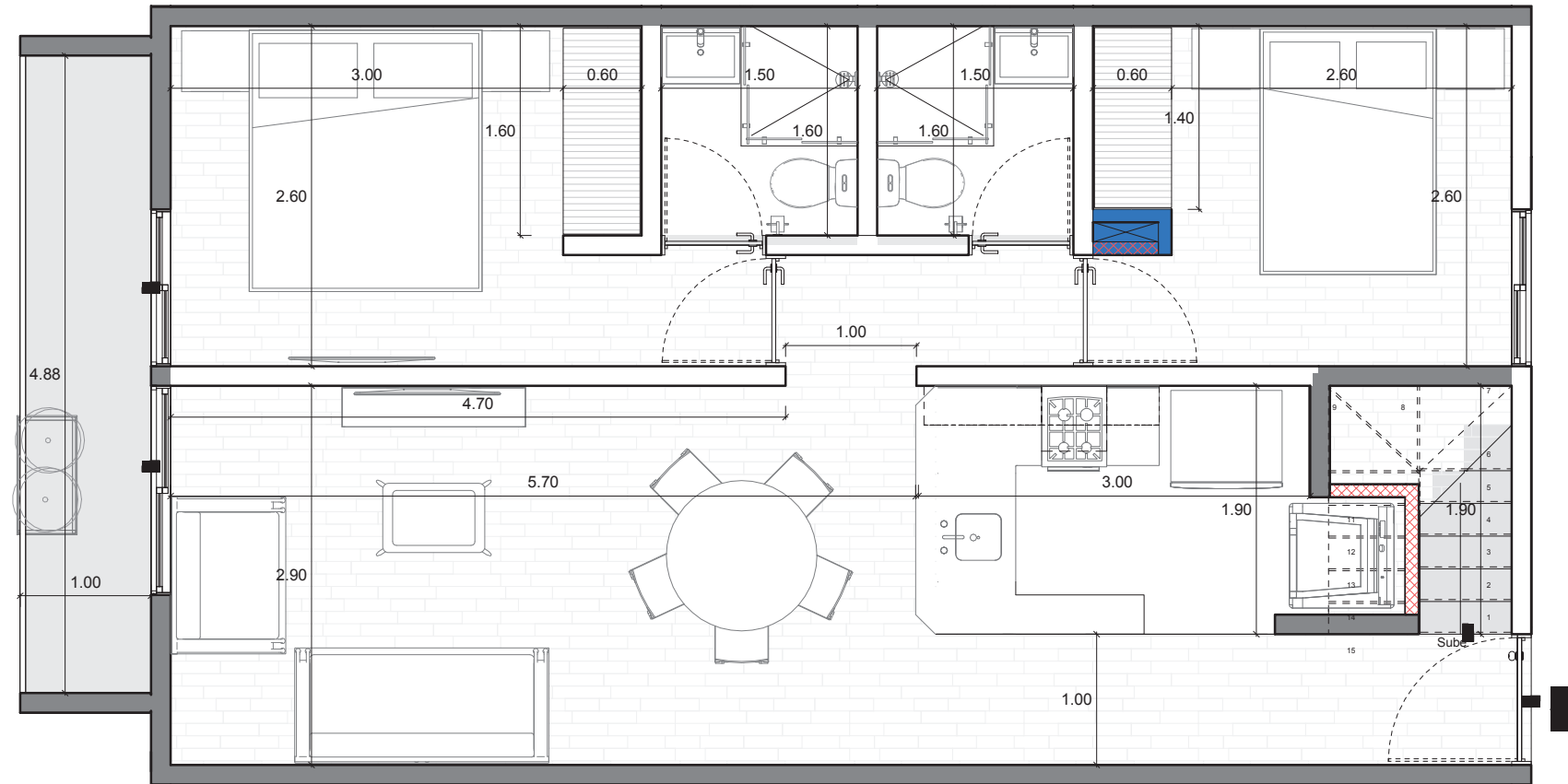
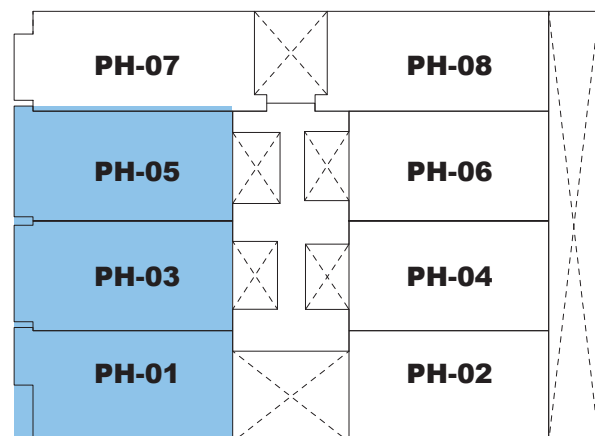



# TIPO 12

## PH - 08

- ◆ Estancia
- ◆ Comedor
- ◆ Cocina
- ◆ Recámara Principal
- ◆ Baño Principal
- ◆ Recámara Secundaria
- ◆ 1 Baño Completo
- ◆ Cuarto de Lavado
- ◆ Roof de Uso Común
- ◆ Área de Lavadero

Ubicación en planta

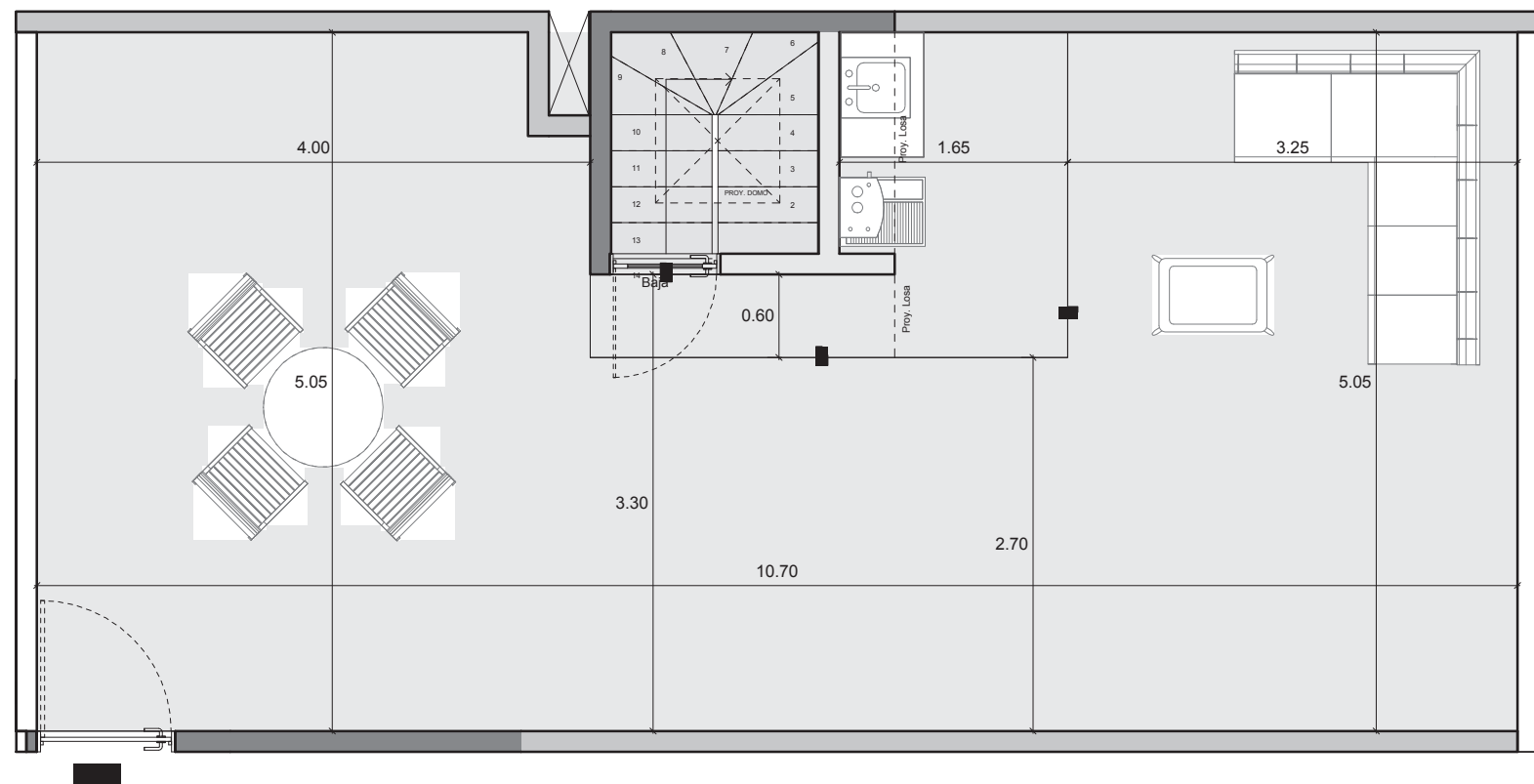
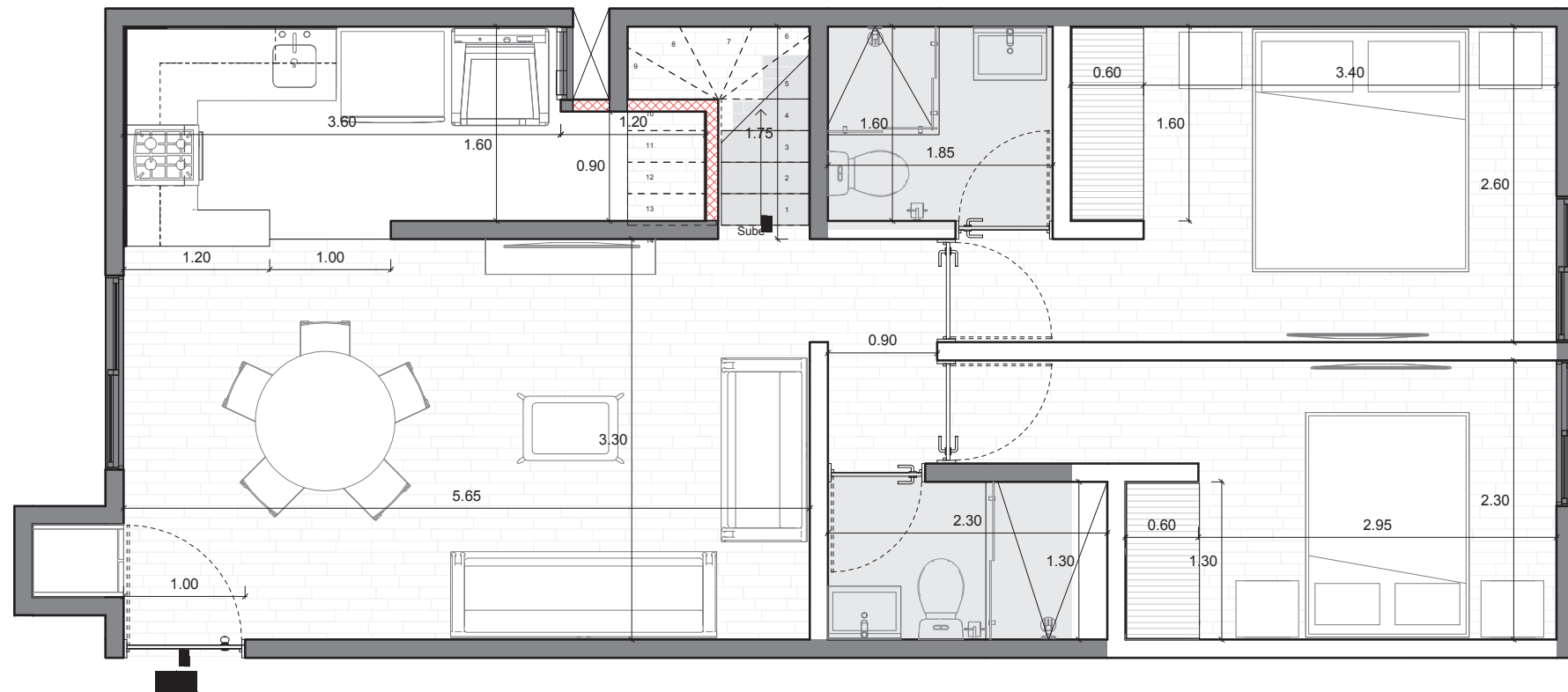
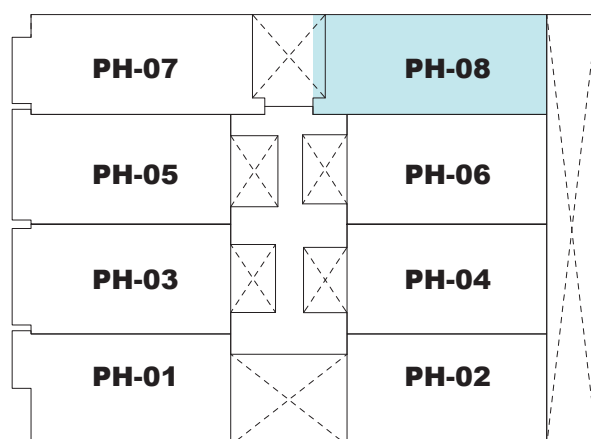

# TIPO 13

PH - 07

- ◆ Estancia
- ◆ Comedor
- ◆ Cocina
- ◆ Recámara Principal
- ◆ Baño Principal
- ◆ Recámara Secundaria
- ◆ 1 Baño Completo
- ◆ Cuarto de Lavado
- ◆ Roof de Uso Común
- ◆ Área de Lavadero
- ◆ Balcón

Ubicación en planta

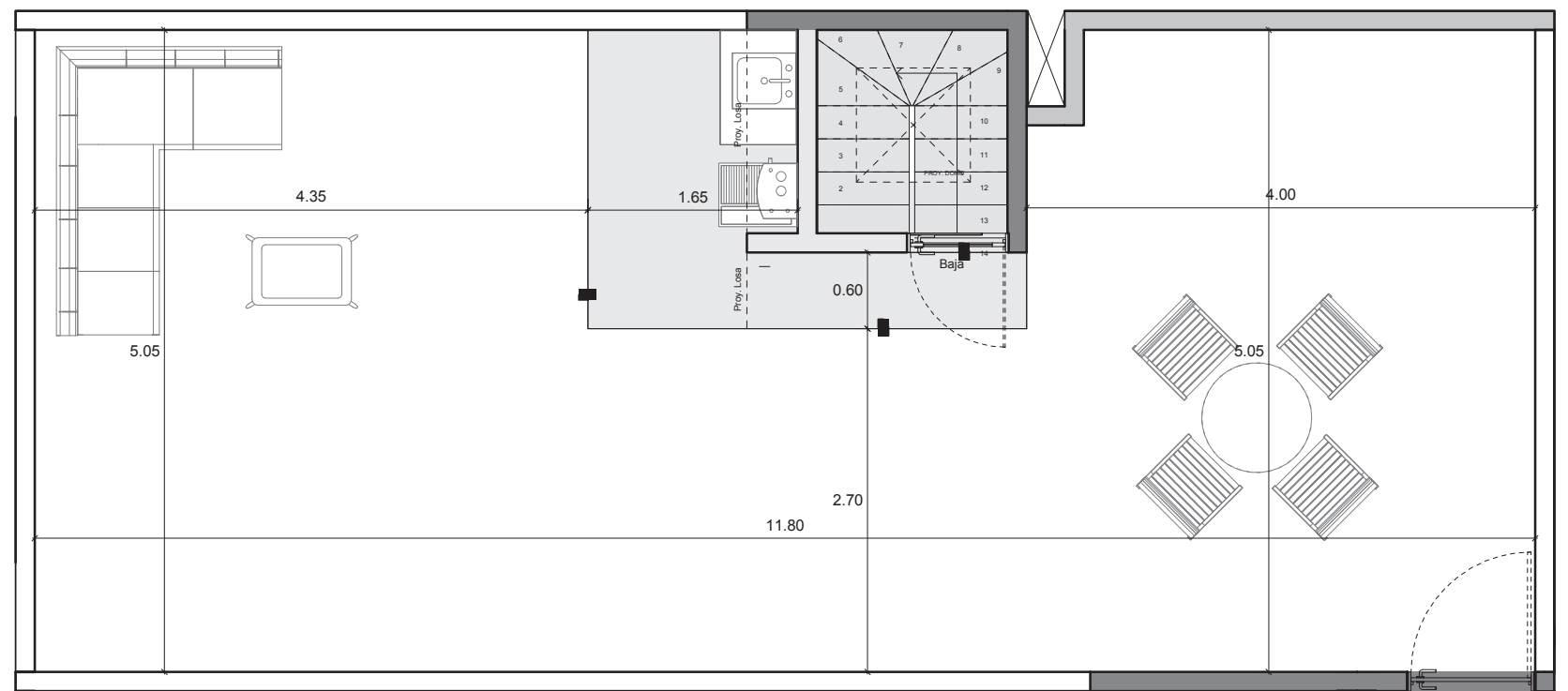
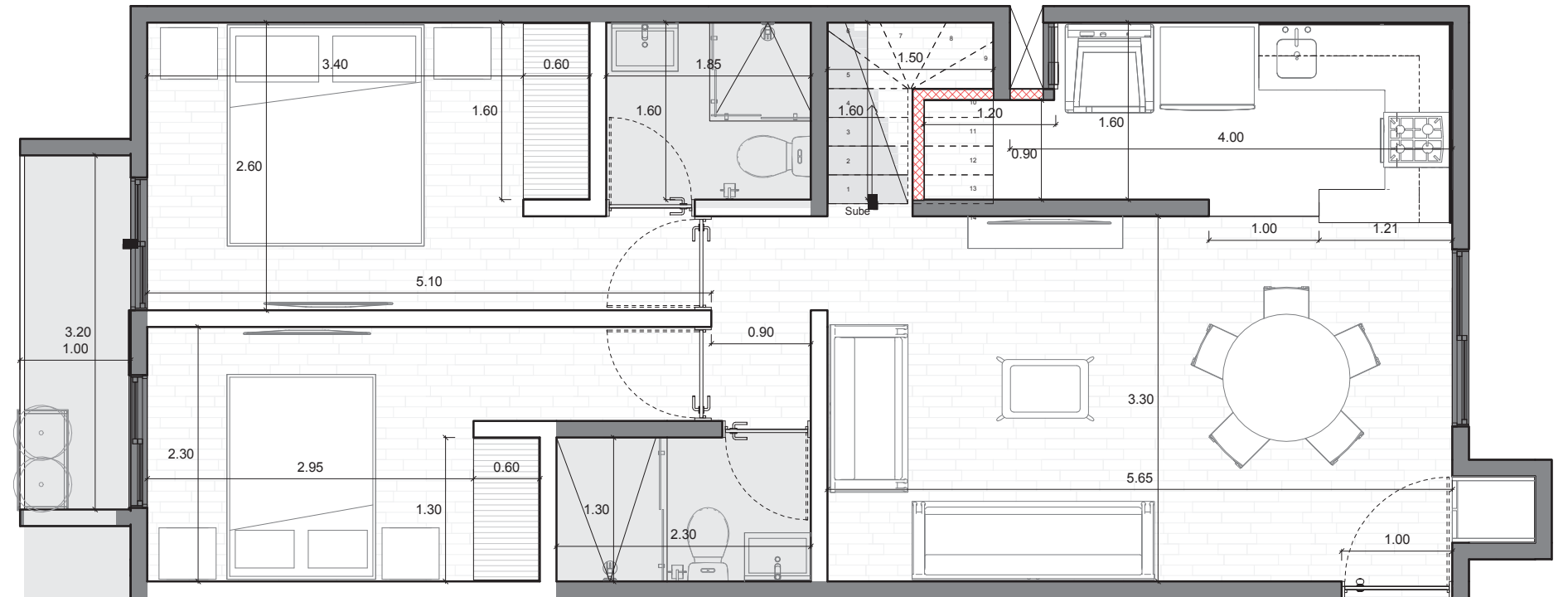
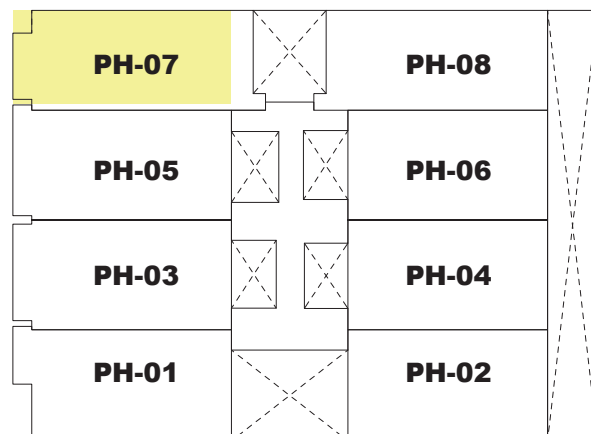







# Primer Nivel

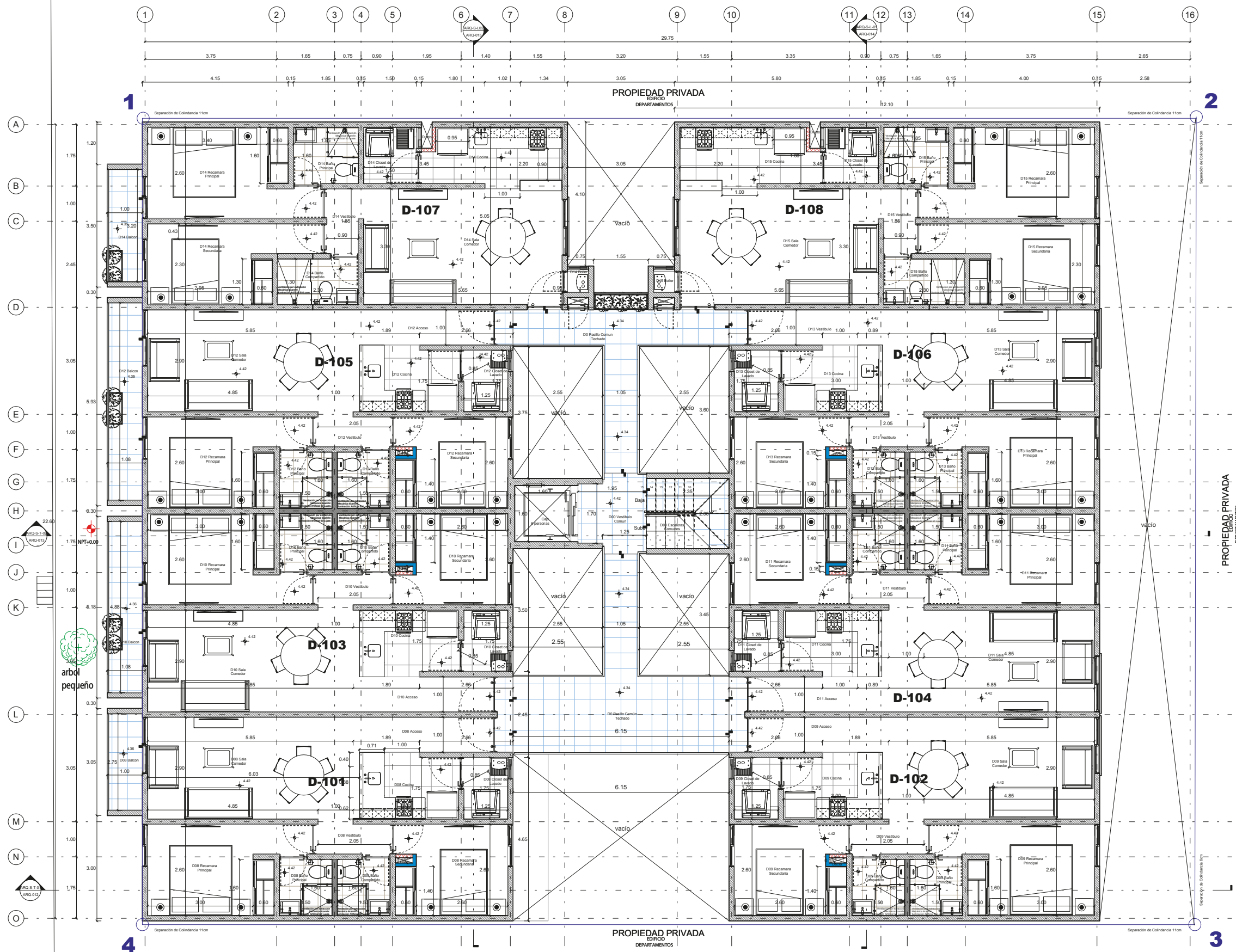



# Segundo Nivel

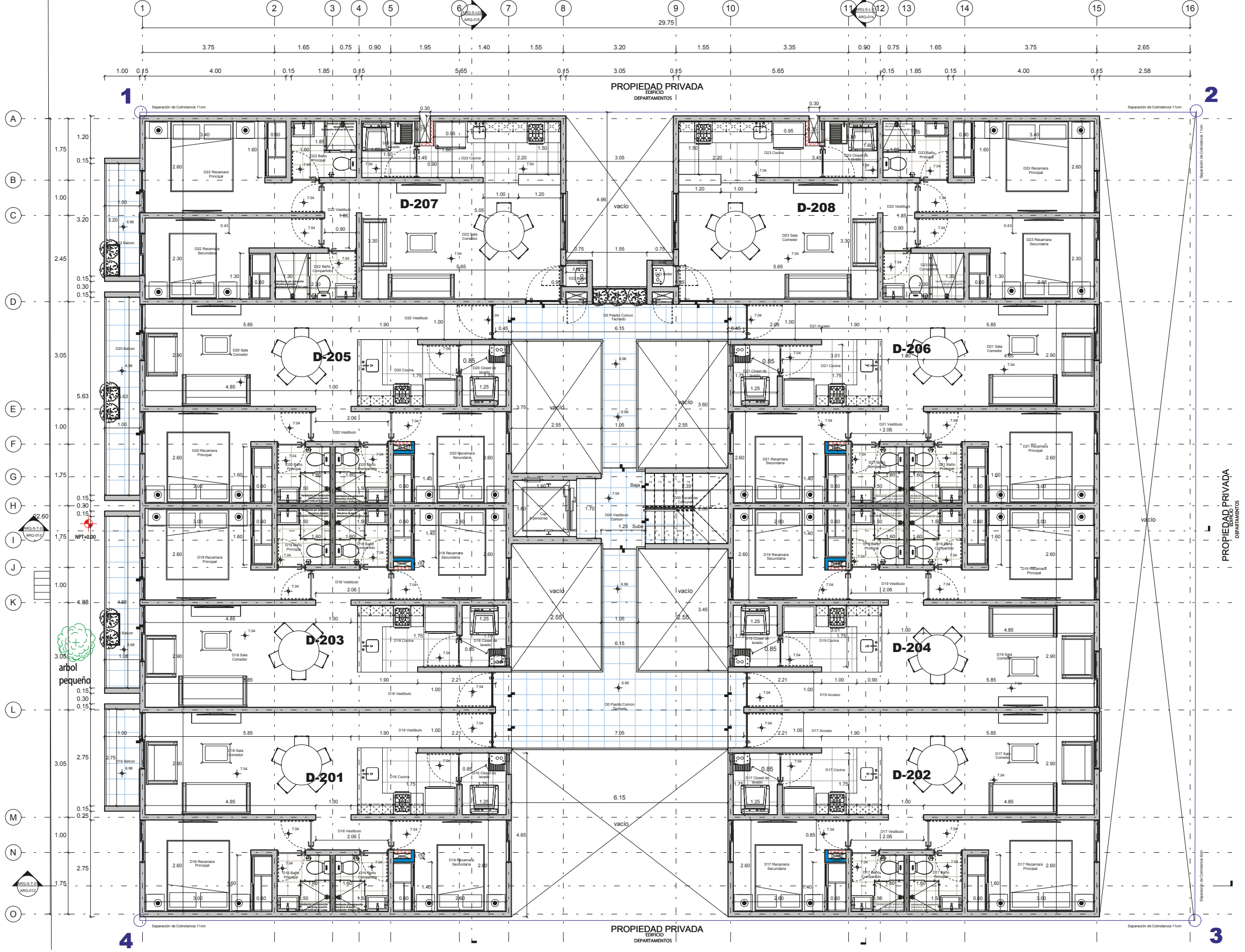



# Tercer Nivel





# Planta Cubiertas

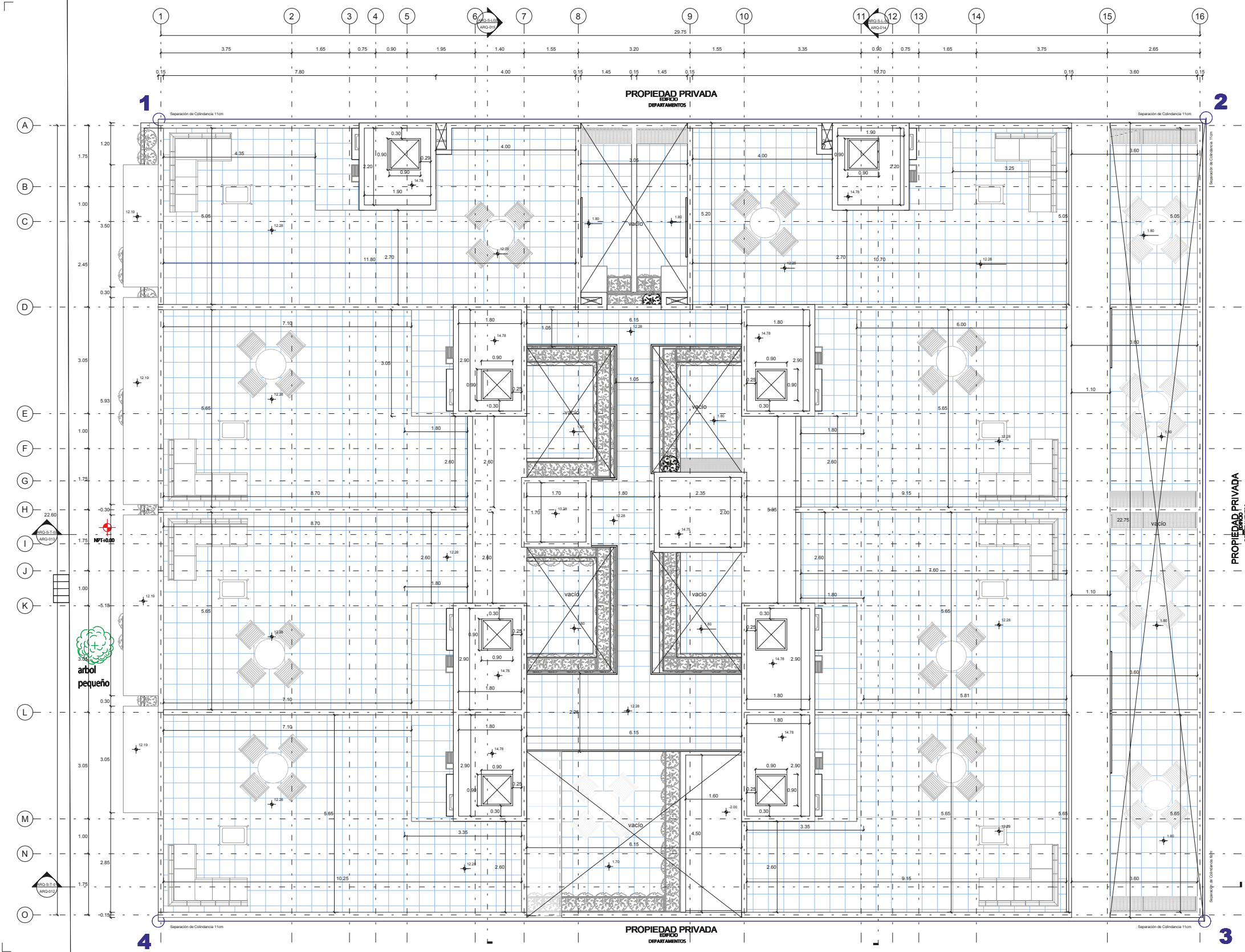

Contacta tú asesor de ventas.

Comercializado y Desarrollado por



Diseñado por

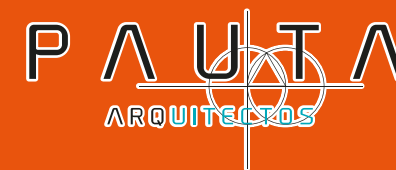

[www.deca.com.mx](http://www.deca.com.mx)



Este documento no tiene valor jurídico. Los ilustrativos pueden estar sujetos a modificaciones sin previo aviso.